

Technik und Preise
Gültig für das Modelljahr 2020



Der neue e-up!



Modelle

Modelle mit Elektroantrieb	Getriebe	Türen	Leistung kW (PS)	Kraftstoffverbrauch ¹⁾	CO ₂ -Emission ²⁾	e-up! Preis in €	e-up! style Preis in €
Permanentmagneterregte Synchronmaschine (PSM)	1-Gang-Automatik	4	61 (83)	12,9-12,7	0	21.975,-	23.000,-

Ausstattungsübersicht

Ausstattung des e-up!

Exterieur und Räder	- 4 Stahlräder 5 J x 14 mit Radvollblenden, Reifen 165/70 R 14
	- 4 Türen, Seitenscheiben hinten ausstellbar
	- Außenspiegelgehäuse und Türgriffe in Wagenfarbe
	- Halogen-Hauptscheinwerfer und Blinkleuchten unter gemeinsamer Klarglasabdeckung, mit LED-Tagfahrlicht
	- Stoßfänger vorn mit Lufteinlässen in Wabenstruktur
	- Wärmeschutzverglasung grün
Interieur	- Chromapplikation an Lichtdreheschalter und Bedienungselementen für Klimatisierung
	- Dachhimmel in light grey und Dash Pad in „Black Cube“
	- Einfassung der Ausströmer links/rechts sowie der Bedienungselemente für Radio und Klimatisierung in Chrom sowie Türinnenbetätigung in Chrom
	- Fahrersitz mit Höheneinstellung
	- Gepäckraumabdeckung und Gepäcknetz
	- NichtraucherAusführung - 12-V-Steckdose vorn
	- Rücksitzbank ungeteilt, 2 Sitzplätze, Lehne asymmetrisch geteilt umklappbar
- Sitzmittelbahnen der Vordersitze und der äußeren Rücksitzplätze in Stoff „Fusion“ sowie Textilfußmatten vorn und hinten mit Ziernaht	
Sicherheit	- 2 Kopfstützen hinten, absenkbar
	- Airbag für Fahrer und Beifahrer, mit Beifahrerairbag-Deaktivierung sowie Kopfairbagsystem für Front- und Fondpassagiere inkl. Seitenairbags vorn
	- Elektronisches Stabilisierungsprogramm mit Berganfahrassistent, Antiblockiersystem mit Bremsassistent, Antriebsschlupfregelung, Elektronischer Bremskraftverteilung und Motorschleppmomentregelung
	- Reifenkontrollanzeige
	- Scheibenbremsen vorn innenbelüftet
	- Verbandtasche, Warndreieck und Warnweste
	- Warnton und -leuchte für nicht angelegte Gurte vorn und hinten
Funktion	- Außenspiegel von innen einstellbar
	- Car-Net e-Remote (Laufzeit 1 Jahr kostenlos)
	- Digitaler Radioempfang DAB+
	- Fensterheber vorn elektrisch
	- Frontscheibe Wärmeschutzglas
- Gepäckraumbeleuchtung; Gepäckraumboden in 2 Höhen einstellbar und herausnehmbar	

Stromverbrauch in kWh/100 km: 12,9-12,7 (kombiniert), CO₂-Emissionen in g/km: 0 (kombiniert)

1) Stromverbrauch in kWh/100 km: kombiniert

2) CO₂-Emission in g/km: kombiniert

Die angegebenen Preise inkl. 19 % MwSt. sind unverbindliche Preisempfehlungen der Volkswagen AG ab Werk ohne Überführungskosten.

Die Tatsache, dass ein Zeichen in diesem Dokument nicht mit ® versehen ist, kann nicht so ausgelegt werden, dass dieses Zeichen keine eingetragene Marke ist und/oder dass dieses Zeichen ohne vorherige schriftliche Zustimmung der Volkswagen AG verwendet werden könnte.

Unsere Fahrzeuge sind serienmäßig mit Sommerreifen ausgestattet. Seit dem 04.12.2010 sind Sie in der Bundesrepublik Deutschland gesetzlich verpflichtet, Ihr Fahrzeug winterlichen Witterungsbedingungen anzupassen. Ihr Volkswagen Partner informiert Sie gern.

Alle Angaben entsprechen den zum Zeitpunkt der Drucklegung vorhandenen Kenntnissen und basieren auf den Merkmalen des deutschen Marktes.

Technische und preisliche Änderungen vorbehalten.

Ausstattungsübersicht

Ausstattung des e-up!

Funktion (Fortsetzung)	- Hochton-Signalhorn
	- Klimaanlage „Climatronic“
	- Ladekabel Mode 3 Typ 2, 16 A und Wechselstrom-Ladedose
	- Make-up-Spiegel in der Beifahrersonnenblende
	- maps + more dock
	- Multifunktionsanzeige
	- Radio „Composition Phone“ und sound „plus“ - 6 Lautsprecher
	- Scheibenwischer-Intervallschaltung
	- Servolenkung elektromechanisch
	- Tagfahrlicht
	- Taschenhalter
	- Telefonschnittstelle
	- Tire Mobility Set: 12-Volt-Kompressor und Reifendichtmittel
	- Zentralverriegelung ohne Safe-Sicherung, inkl. Funkfernbedienung

Ausstattung des e-up! style, zusätzlich bzw. abweichend zur Ausstattung des e-up!

Exterieur und Räder	- 4 Leichtmetallräder blade 5 J x 15, Reifen 165/65 R 15, rollwiderstandsoptimiert
	- Seitenscheiben hinten und Heckscheibe abgedunkelt
	- Seitenschweller in Wagenfarbe
Interieur	- Ambientebeleuchtung
	- Dash Pad „Shark Skin“
	- Sitzmittelbahnen vorn in Stoff „Cross“

Sonderausstattungen

		Preis in €	e-up!	e-up! style
Anschlussgarantie	Laufzeit 1 Jahr			
	..., maximale Gesamtleistung 30.000 km	185,-	○	○
	..., maximale Gesamtleistung 60.000 km	205,-	○	○
	..., maximale Gesamtleistung 90.000 km	245,-	○	○
	Laufzeit 2 Jahre			
	..., maximale Gesamtleistung 40.000 km	330,-	○	○
	..., maximale Gesamtleistung 80.000 km	400,-	○	○
	..., maximale Gesamtleistung 120.000 km	530,-	○	○
	Laufzeit 3 Jahre			
	..., maximale Gesamtleistung 50.000 km	510,-	○	○
..., maximale Gesamtleistung 100.000 km	670,-	○	○	
..., maximale Gesamtleistung 150.000 km	910,-	○	○	

Stromverbrauch in kWh/100 km: 12,9-12,7 (kombiniert), CO₂-Emissionen in g/km: 0 (kombiniert)

○ = Sonderausstattung gegen Mehrpreis

Sonderausstattungen

		Preis in €	e-up!	e-up! style
e-Sound	- künstlich erzeugtes Motorengeräusch, um andere Verkehrsteilnehmer über das Herannahen des e-Fahrzeugs zu informieren	155,-	○	○
Fahrerassistenzsysteme	Fahrerassistenzpaket	495,-	○	○
	- Einparkhilfe - akustische Warnsignale bei Hindernissen im Heckbereich; Geschwindigkeitsregelanlage; Rückfahrkamera „Rear View“			
Komfortpaket	- 2 Funkklappschlüssel; Fahrlichtschaltung automatisch, mit Tagfahrlicht, „Leaving home“-Funktion und manueller „Coming home“-Funktion; Regensensor; Vordersitze mit Höheneinstellung	200,-	○	○
Lackierungen	pure white oder red	205,-	○	
	teal blue	o. M.	○	
	costa azul metallic, dark silver metallic, honey yellow metallic oder black pearl Perleffekt	495,-	○	
Lackierungen zweifarbig	pure white oder red mit Dach in black	205,-		○
	teal blue mit Dach in black	o. M.		○
	costa azul metallic, dark silver metallic oder honey yellow metallic mit Dach in black	495,-		○
	red mit Dach in white	205,-		○
	teal blue mit Dach in white	o. M.		○
	costa azul metallic, dark silver metallic oder black pearl Perleffekt mit Dach in white	495,-		○
Ladedosen/Ladekabel	CCS-Ladedose	625,-	○	○
	Netzladekabel	175,-	○	○
Lenkräder	Multifunktionslenkrad in Leder	335,-	○	○
	- Handbremshebelgriff in Leder; Handbremshebelknopf in Chrom; Schalthebelknopf in Leder			
Raucherausführung	Zigarettenanzünder und herausnehmbarer Aschenbecher vorn	30,-	○	○
Räder/Reifen - 15	Blade, 4 Leichtmetallräder 5 J x 15, Reifen 165/65 R 15, rollwiderstandsoptimiert	630,-	○	
Räder/Reifen - 16	Upsilon, 4 Leichtmetallräder 6 J x 16, Reifen 185/50 R 16	340,-		○
Räder/Reifen - Winterräder (zusätzlich)	- 4 Stahlräder 5 J x 14, Winterreifen 165/70 R 14 T, Bordwerkzeug und Wagenheber	460,-	○	○
Schließsysteme	4 Funkklappschlüssel	50,-	○	○
Umweltbonus		-2.380,-	○	○
Winterpaket	- Außenspiegel elektrisch einstell- und beheizbar; Frontscheibe beheizbar; Vordersitze beheizbar	415,-	○	○

Stromverbrauch in kWh/100 km: 12,9–12,7 (kombiniert), CO₂-Emissionen in g/km: 0 (kombiniert)

Unsere Fahrzeuge sind serienmäßig mit Sommerreifen ausgestattet. Seit dem 04.12.2010 sind Sie in der Bundesrepublik Deutschland gesetzlich verpflichtet, Ihr Fahrzeug winterlichen Witterungsbedingungen anzupassen. Ihr Volkswagen Partner informiert Sie gern.

○ = Sonderausstattung gegen Mehrpreis o. M. = ohne Mehrpreis

Motor

60 kW (82 PS)

Motor, Getriebe	Motorbauart	Permanentmagneterregte Synchronmaschine (PSM)
	max. Leistung, kW (PS)	61 (83)
	max. Drehmoment, Nm bei 1/min	212/2.750
	Getriebevariante	1-Gang-Automatik
Gewichte, kg ²⁾	Leergewicht, 4-türig ¹⁾	1.235
	zul. Gesamtgewicht	1.530
	Zuladung ⁴⁾	370-327
	zul. Achslast vorn/hinten	790/770
	zul. Stützlast/zul. Dachlast	-/50
Fahrleistungen ⁸⁾	Höchstgeschwindigkeit, km/h	130
	Beschleunigung von 0-100 km/h, s	11,9
Kraftstoffverbrauch, kWh/100 km ^{3), 9)}	Kraftstoff nach 99/100/EG	Elektro
	Stromverbrauch kombiniert	12,9-12,7
Elektrisches Ladesystem	Batterietyp	Lithium Ionen
	Nennkapazität, kWh	32,3
	Nennspannung, V	210-357
	Elektrische Leistung, kW (PS) bei 1/min	61 (83) bei 2.750-11.000/min
	Ladedauer AC 2,3 kW 100% SoC, (h) ⁶⁾	16:12
	Ladedauer DC 40 kW 80% SoC (h) ⁷⁾	01:00
Reichweite	praxisnah, km ⁵⁾	180-260
Ausstattungslinien	erhältlich als	e-up!, e-up! style

Die angegebene Reichweite wurde nach dem weltweit harmonisierten Prüfverfahren für Personenwagen und leichte Nutzfahrzeuge (Worldwide Harmonized Light Vehicles Test Procedure, WLTP) auf dem Rollenprüfstand ermittelt. Die tatsächliche, praxisnahe Reichweite weicht hiervon in Abhängigkeit von Fahrstil, Geschwindigkeit, Einsatz von Komfort-/Nebenverbrauchern, Außentemperatur, Anzahl Mitfahrer/Zuladung, Auswahl Fahrprofil (Normal, ECO, ECO+) und Topografie ab. Hinweise zu den Bemerkungen 1)-8) finden Sie auf Seite 6 sowie 9) auf der Rückseite.

Hinweise

- ¹⁾ Fahrzeugleergewicht mit Fahrer 68 kg, 7 kg Gepäck, ermittelt nach der RL 92/21/EWG in der gegenwärtig geltenden Fassung.
- ²⁾ Je nach Sonderausstattung ergeben sich individuelle Gewichte des Fahrzeugs und somit abweichende Verbräuche.
- ³⁾ Die angegebenen Werte wurden nach den gesetzlich vorgeschriebenen Messverfahren ermittelt. Die Angaben beziehen sich nicht auf ein einzelnes Fahrzeug und sind nicht Bestandteil des Angebotes, sondern dienen allein Vergleichszwecken zwischen den verschiedenen Fahrzeugtypen.
Der Kraftstoffverbrauch/Stromverbrauch und die CO₂-Emissionen eines Fahrzeugs hängen nicht nur von der effizienten Ausnutzung des Kraftstoffs/Energieinhalts der Batterie durch das Fahrzeug ab, sondern werden auch vom Fahrverhalten und anderen nicht-technischen Faktoren (z. B. Umgebungsbedingungen) beeinflusst. Zusatzausstattungen und Zubehör (Anbauteile, Reifen usw.) können relevante Fahrzeugparameter, wie z. B. Gewicht, Rollwiderstand und Aerodynamik verändern und neben Witterungs- und Verkehrsbedingungen die Verbrauchs- und Fahrleistungswerte beeinflussen. Hinweis nach Richtlinie 1999/94/EG in der jeweils gegenwärtig geltenden Fassung: Weitere Informationen zum offiziellen Kraftstoffverbrauch und den offiziellen spezifischen CO₂-Emissionen neuer Personenkraftwagen können dem „Leitfaden über den Kraftstoffverbrauch, die CO₂-Emissionen und den Stromverbrauch neuer Personenkraftwagen“ entnommen werden, der an allen Verkaufsstellen und bei der DAT Deutsche Automobil Treuhand GmbH, Hellmuth-Hirth-Straße 1, D-73760 Ostfildern oder unter www.dat.de unentgeltlich erhältlich ist.

- ⁴⁾ Die Zuladung beinhaltet 68 kg für Fahrer und 7 kg für Gepäck.
- ⁵⁾ Die tatsächliche Reichweite weicht in der Praxis abhängig von Fahrstil, Geschwindigkeit, Einsatz von Komfort-/Nebenverbrauchern, Außentemperatur, Anzahl Mitfahrer/Zuladung und Topografie ab. Eine Orientierung bietet für das jeweilige Fahrzeug die genannte Reichweitemspanne, welche voraussichtlich 80 % unserer Kunden im Jahresmittel erreichen werden.
Die untere Grenze der Spanne deckt hierbei auch Fahrten bei moderaten Autobahngeschwindigkeiten sowie Fahrten bei tiefen Außentemperaturen im Winter ab.
- ⁶⁾ Ladedauer mit AC-Wallbox (3,6 kW) von 0 % auf 80 % bzw. 100 % SoC (State of Charge/Batterieladezustand)
- ⁷⁾ Ladedauer mit CCS-Ladestation (40 kW) von 0 % auf 80 % SoC (State of Charge/Batterieladezustand)
- ⁸⁾ Die Werte gelten nur für Fahrzeuge mit einem eingefahrenen Motor und optimalen Fahrbahn- und Witterungsbedingungen.

Zuätzliche Hinweise Elektromotoren

Die Service-Intervall-Anzeige im Display des Kombi-Instruments dient als Erinnerung für die Fälligkeit des nächsten Service-Termins:

- Inspektionservice: erster nach 2 Jahren/30.000 km*, dann jedes Jahr/30.000 km*.

Rücknahme und Verwertung von Altfahrzeugen

Volkswagen stellt sich den Herausforderungen der modernen Gesellschaft und berücksichtigt sie in allen neuen Produkten der Marke Volkswagen. Dies gilt natürlich auch für den Umwelt- und Ressourcenschutz. Daher sind alle Volkswagen umweltfreundlich verwertbar und können grundsätzlich kostenlos** zurückgegeben werden. Nähere Informationen zu Rücknahme und Verwertung von Altfahrzeugen erhalten Sie bei Ihrem Volkswagen Partner, im Internet unter www.volkswagen.de und über die kostenlose Hotline 0800-VOLKSWAGEN (0800 86 55 79 24 36).

Stromverbrauch in kWh/100 km: 12,9–12,7 (kombiniert), CO₂-Emissionen in g/km: 0 (kombiniert)

* je nachdem, was zuerst eintritt

**bei Erfüllung der nationalen gesetzlichen Voraussetzungen

Technik

Kraftübertragung

- Frontantrieb
- 1-Gang-Automatik

Fahrwerk

- Federung vorn durch Schraubenfedern mit Teleskop-Gasdruckstoßdämpfern; alle Elemente in Federbeinen integriert
- Federung hinten mit Gasdruckstoßdämpfern und separaten Federn
- Radführung vorn durch Federbeine und (untere) Dreiecksquerlenker (spurstabilisierender Lenkrollradius)
- Radführung hinten durch Verbundlenkerachse
- Stabilisator vorn
- Elektronisches Stabilisierungsprogramm inkl. Antiblockiersystem mit Bremsassistent, Antriebsschlupfregelung, Elektronischer Bremskraftverteilung und Motorschleppmomentregelung

Aufbau

- Selbsttragende Karosserie mit formstabilem Sicherheitsfahrgeraum
- Airbagsystem für Fahrer und Beifahrer
- Kopf- und Seitenairbag vorn, kombiniert
- Versteifungsprofile in den Türen und Seitenstrukturen zur Erhöhung der seitlichen Kollisionssicherheit
- Verformungszonen vorn und hinten

Korrosionsschutz

- Karosserie teilverzinkt
- Langzeit-Hohlraumkonservierung durch Heißwachs
- Kunststoff-Radhausschalen vorn

Lenkung

- Wartungsfreie Zahnstangenlenkung mit elektromechanischer Servolenkung
- Lenksäule mit Höheneinstellung

Bremsanlage

- Zweikreis-Bremssystem mit innenbelüfteten Scheibenbremsen vorn und selbstnachstellenden Trommelbremsen hinten
- eBKV – hev Bremssystem (elektromechanischer Bremskraftverstärker mit Brake Blending Funktion)
- Asbestfreie Bremsbeläge

Reifenlabel

	Größe	Energieeffizienzklasse/ Rollwiderstand	Nasshaftungsklasse	Externes Rollgeräusch/ Geräuschemission	
Sommerreifen	165/70 R 14	C-B	C-B	70-63 dB	
	165/65 R 15	B	B	70 dB	
	185/50 R 16	C-B	C-B	70-69 dB	
Winterreifen	165/70 R 14	E-C	E-B	68-65 dB	



Energieeffizienzklasse/Rollwiderstand – der richtige Reifen hilft Ihnen, Kraftstoff zu sparen.



Nasshaftung – ein kürzerer Bremsweg erhöht Ihre Sicherheit.



Externes Rollgeräusch/Geräuschemission – ein leiserer Reifen erhöht Ihren Fahrkomfort und entlastet die Umwelt durch geringere Geräuschentwicklung.

Abmessungen

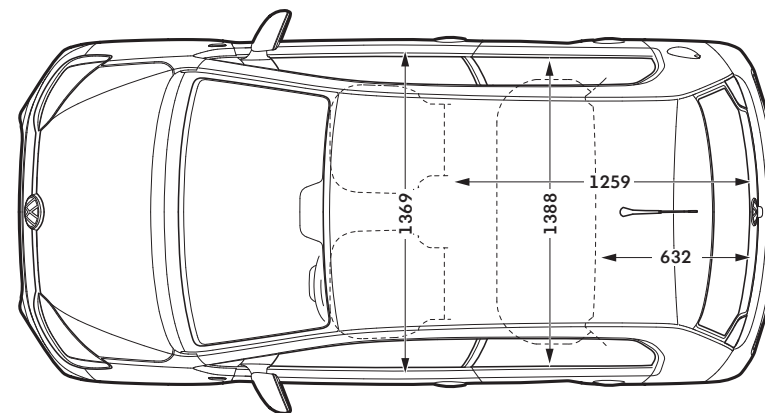
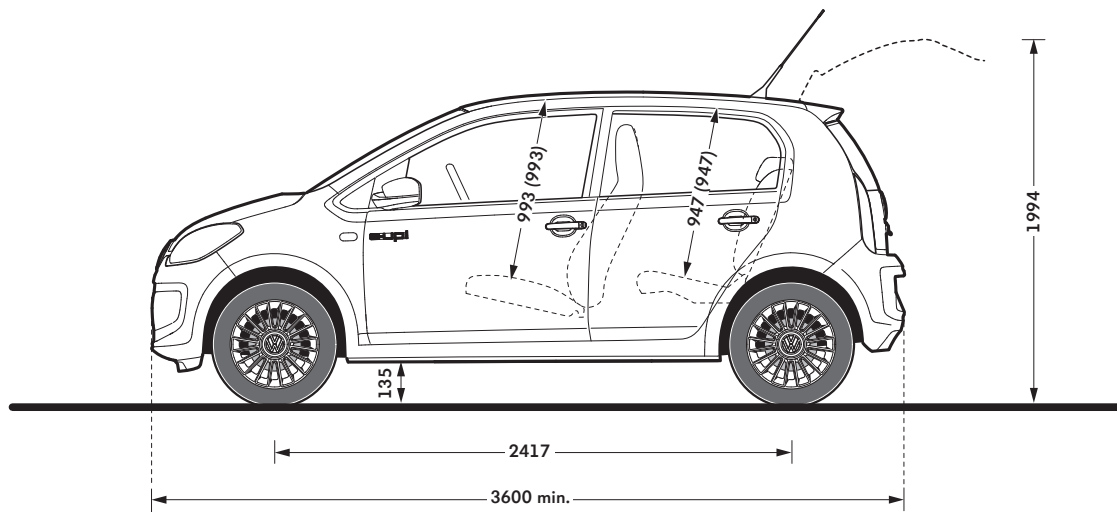

Gepäckraumvolumen Rücksitzbank aufgestellt, l
251

Gepäckraumvolumen Rücksitzbank geklappt, l
959

Wendekreis, mm
ca. 9.800

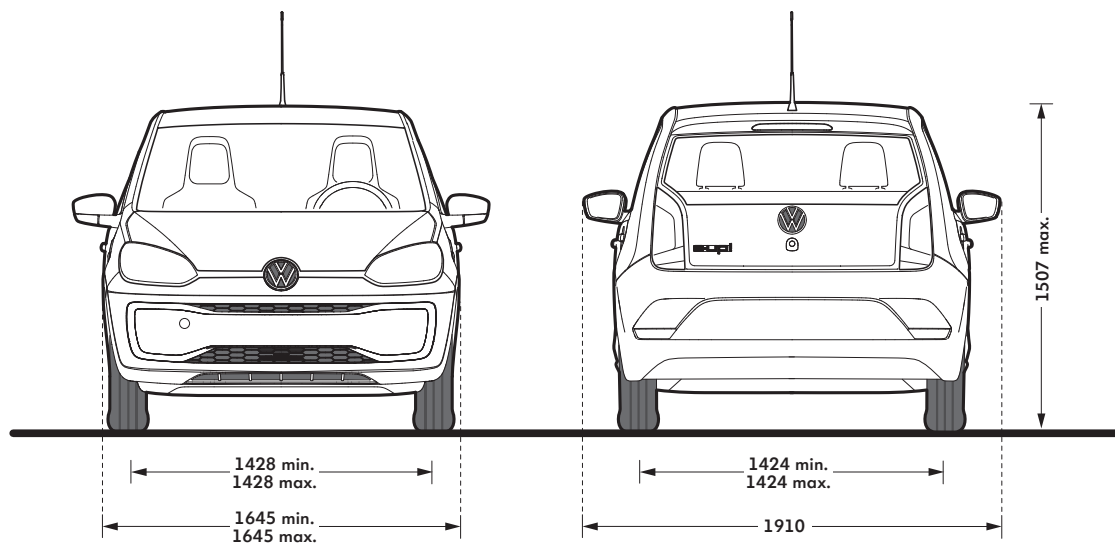

Stromverbrauch in kWh/100 km: 12,9–12,7 (kombiniert), CO₂-Emissionen in g/km: 0 (kombiniert)

Der neue e-up!

Ausgabe: 14. November 2019

Änderungen und Irrtümer vorbehalten

volkswagen.de

- 9) Die angegebenen Verbrauchs- und Emissionswerte wurden nach den gesetzlich vorgeschriebenen Messverfahren ermittelt. Seit dem 1. September 2017 werden bestimmte Neuwagen bereits nach dem weltweit harmonisierten Prüfverfahren für Personenwagen und leichte Nutzfahrzeuge (Worldwide Harmonized Light Vehicles Test Procedure, WLTP), einem realistischeren Prüfverfahren zur Messung des Kraftstoffverbrauchs und der CO₂-Emissionen, typgenehmigt. Ab dem 1. September 2018 wird der WLTP schrittweise den neuen europäischen Fahrzyklus (NEFZ) ersetzen. Wegen der realistischeren Prüfbedingungen sind die nach dem WLTP gemessenen Kraftstoffverbrauchs- und CO₂-Emissionswerte in vielen Fällen höher als die nach dem NEFZ gemessenen. Dadurch können sich ab 1. September 2018 bei der Fahrzeugbesteuerung entsprechende Änderungen ergeben. Weitere Informationen zu den Unterschieden zwischen WLTP und NEFZ finden Sie unter www.volkswagen.de/wltp.
- Aktuell sind noch die NEFZ-Werte verpflichtend zu kommunizieren. Soweit es sich um Neuwagen handelt, die nach WLTP typgenehmigt sind, werden die NEFZ-Werte von den WLTP-Werten abgeleitet. Die zusätzliche Angabe der WLTP-Werte kann bis zu deren verpflichtender Verwendung freiwillig erfolgen. Soweit die NEFZ-Werte als Spannen angegeben werden, beziehen sie sich nicht auf ein einzelnes, individuelles Fahrzeug und sind nicht Bestandteil des Angebotes. Sie dienen allein Vergleichszwecken zwischen den verschiedenen Fahrzeugtypen. Zusatzausstattungen und Zubehör (Anbauteile, Reifenformat usw.) können relevante Fahrzeugparameter, wie z. B. Gewicht, Rollwiderstand und Aerodynamik verändern und neben Witterungs- und Verkehrsbedingungen sowie dem individuellen Fahrverhalten den Kraftstoffverbrauch, den Stromverbrauch, die CO₂-Emissionen und die Fahrleistungswerte eines Fahrzeugs beeinflussen.
- Weitere Informationen zum offiziellen Kraftstoffverbrauch und den offiziellen, spezifischen CO₂-Emissionen neuer Personenkraftwagen können dem „Leitfaden über den Kraftstoffverbrauch, die CO₂-Emissionen und den Stromverbrauch neuer Personenkraftwagen“ entnommen werden, der an allen Verkaufsstellen und bei der DAT Deutsche Automobil Treuhand GmbH, Hellmuth-Hirth-Str. 1, 73760 Ostfildern-Scharnhausen (www.dat.de/co2) unentgeltlich erhältlich ist.

Ihr Volkswagen Partner